

# DER MAN TGE.

Technische Daten.  
Gültig ab 1. März 2019.



# ANTRIEBSSTRANG.

Dieselmotoren	2,0l 75 kW	2,0l 90 kW	2,0l 103 kW	2,0l 130 kW	Elektromotor	100 kW
Hubraum [cm <sup>3</sup> ]	1.968	1.968	1.968	1.968	Motor	Permanentmagneterregte Synchronmaschine
Anzahl Zylinder	4	4	4	4		
max. Leistung [kW (PS)]	75 (102)	90 (122)	103 (140)	130 (177)	max. Leistung [kW (PS)]	100 (136)
bei Drehzahl [1/min]	3.000–3.500	3.500	3.500–3.600	3.600	bei Drehzahl [1/min]	3.300–11.700
max. Drehmoment [Nm]	300	300	340	410	max. Drehmoment [Nm]	290
bei Drehzahl [1/min]	1.400–2.250	1.400–2.250	1.600–2.250	1.500–2.000	bei Drehzahl [1/min]	0–3.300
Abgasstufe	Euro 6	EURO VI	Euro 6	Euro 6/EURO VI	Nennkapazität [kWh]	35,8
Kraftstoffart	Diesel, gemäß DIN EN 590	Diesel, gemäß DIN EN 590	Diesel, gemäß DIN EN 590	Diesel, gemäß DIN EN 590	Kraftstoffart	Strom
Getriebevarianten	6-Gang-Schaltgetriebe	6-Gang-Schaltgetriebe	6-Gang-Schaltgetriebe 8-Gang-Automatikgetriebe <sup>1</sup>	6-Gang-Schaltgetriebe 8-Gang-Automatikgetriebe	Getriebevariante	1-Gang-Getriebe
Antrieb	Frontantrieb	Heckantrieb mit Zwillingsbereifung	Frontantrieb Allradantrieb Heckantrieb mit Einzelbereifung	Frontantrieb Allradantrieb Heckantrieb mit Einzelbereifung Heckantrieb mit Zwillingsbereifung	max. Reichweite [km]	173
					Batterie	Lithium-Ionen
					Laden	Wechselstrom (AC) <sup>2</sup> Gleichstrom (DC) <sup>3</sup>

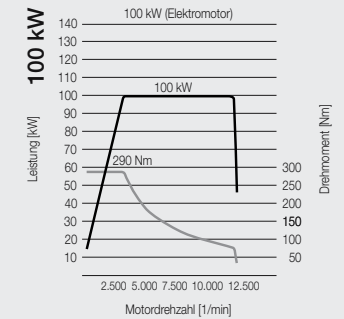
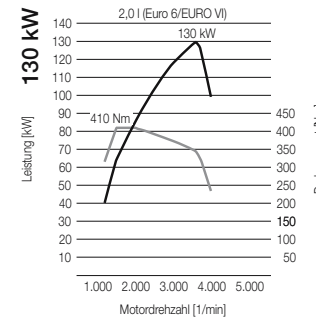
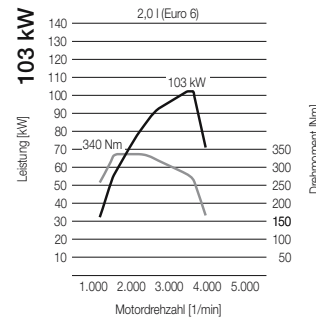
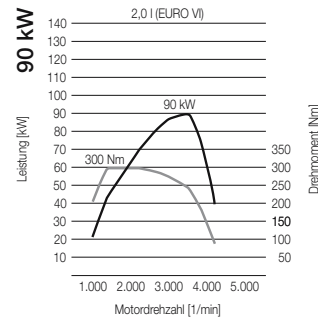
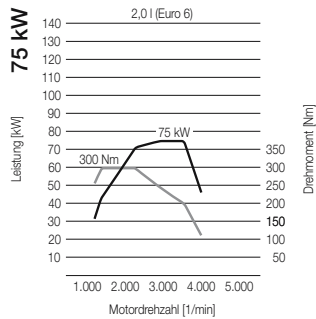

<sup>1</sup> Nur mit Frontantrieb.

<sup>2</sup> Bis 7,2 kW über Wallbox 5:20 h.

<sup>3</sup> Bis 40 kW über CCS 0:45 h für 80%.

# ABMESSUNGEN.

MAN TGE Kastenwagen Standard mit Normaldach

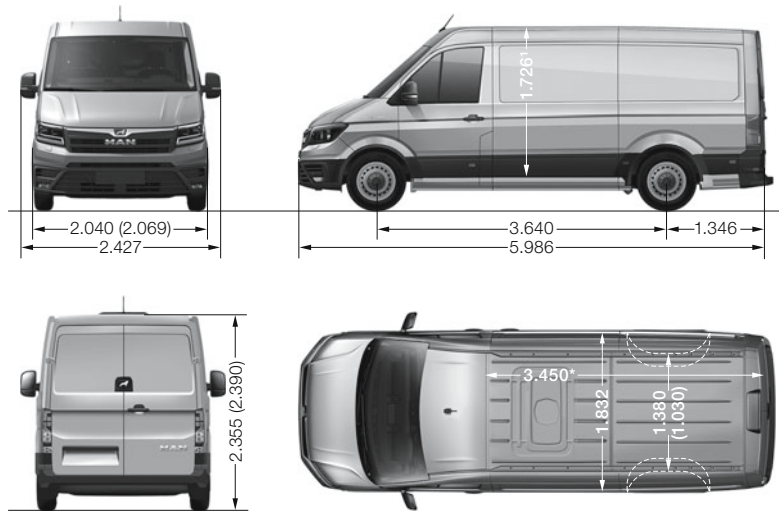

Laderaum, Volumen [m <sup>3</sup> ]	9,9 <sup>2</sup>
Seitliche Schiebetür, Breite x Höhe [mm]	1.311 x 1.587 <sup>3</sup>
Heckflügeltüren, lichte Breite x Höhe [mm]	1.552 x 1.605 <sup>4</sup>
Ladekantenhöhe hinten [mm]	570 <sup>5</sup> (720)
Wendekreis [m]	13,9 – 14,2

MAN TGE Kastenwagen Standard mit Hochdach

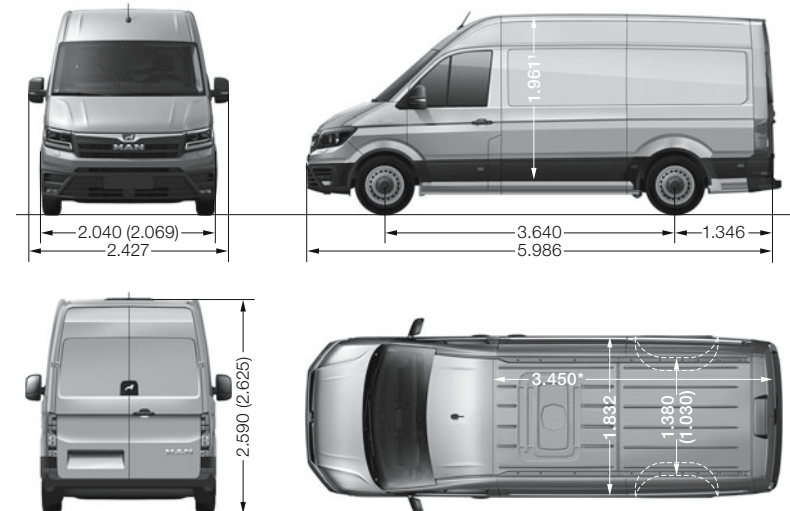

Laderaum, Volumen [m <sup>3</sup> ]	11,3 <sup>2</sup>
Seitliche Schiebetür, Breite x Höhe [mm]	1.311 x 1.822 <sup>3</sup>
Heckflügeltüren, lichte Breite x Höhe [mm]	1.552 x 1.840 <sup>4</sup>
Ladekantenhöhe hinten [mm]	570 <sup>5</sup> (720)
Wendekreis [m]	13,9 – 14,2

Werte für 4x4 und Heckantrieb mit Normaldach: 1.626<sup>1</sup>/9,3<sup>2</sup>/1.487<sup>3</sup>/1.505<sup>4</sup>/670<sup>5</sup>.

Werte für 4x4 und Heckantrieb mit Hochdach: 1.861<sup>1</sup>/10,7<sup>2</sup>/1.722<sup>3</sup>/1.740<sup>4</sup>/670<sup>5</sup>.

Werte in Klammern gültig für Zwillingsbereifung.

Alle Maßangaben sind auf Basis der Serienfahrzeuge ermittelt. Die hier aufgeführten Höhenmaße können je nach Ausstattung um ca. ±40 mm differieren. Die Fahrzeugzeichnungen sind nicht maßstabsgerecht.

\* Länge Fahrzeugboden inkl. Unterladefähigkeit unter Trennwand. Ladelänge im oberen Bereich: 3.201 mm.

# ABMESSUNGEN.

MAN TGE Kastenwagen Lang mit Hochdach

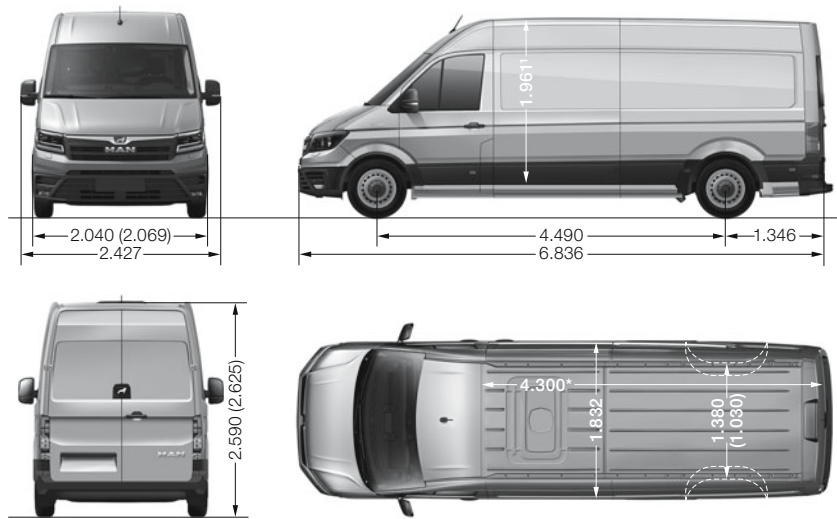

Laderaum, Volumen [m <sup>3</sup> ]	14,4 <sup>2</sup>
Seitliche Schiebetür, Breite x Höhe [mm]	1.311 x 1.822 <sup>3</sup>
Heckflügeltüren, lichte Breite x Höhe [mm]	1.552 x 1.840 <sup>4</sup>
Ladekantenhöhe hinten [mm]	570 <sup>5</sup> (720)
Wendekreis [m]	16,5–17,0

MAN TGE Kastenwagen Lang mit Superhochdach

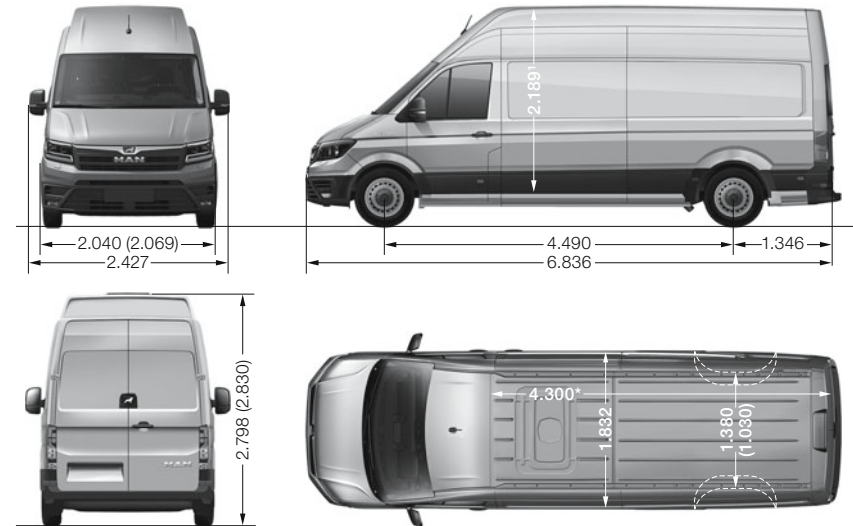

Laderaum, Volumen [m <sup>3</sup> ]	16,1 <sup>2</sup>
Seitliche Schiebetür, Breite x Höhe [mm]	1.311 x 1.822 <sup>3</sup>
Heckflügeltüren, lichte Breite x Höhe [mm]	1.552 x 1.840 <sup>4</sup>
Ladekantenhöhe hinten [mm]	570 <sup>5</sup> (720)
Wendekreis [m]	16,5–17,0

Werte für 4x4 und Heckantrieb mit Hochdach: 1.861<sup>1</sup>/13,6<sup>2</sup>/1.722<sup>3</sup>/1.740<sup>4</sup>/670<sup>5</sup>.  
 Werte für 4x4 und Heckantrieb mit Superhochdach: 2.089<sup>1</sup>/15,3<sup>2</sup>/1.722<sup>3</sup>/1.740<sup>4</sup>/670<sup>5</sup>.  
 Werte in Klammern gültig für Zwillingbereifung.

Alle Maßangaben sind auf Basis der Serienfahrzeuge ermittelt. Die hier aufgeführten Höhenmaße können je nach Ausstattung um ca. ±40 mm differieren. Die Fahrzeugzeichnungen sind nicht maßstabsgerecht.  
 \* Länge Fahrzeugboden inkl. Unterladefähigkeit unter Trennwand. Ladelänge im oberen Bereich: 4.051 mm.

# ABMESSUNGEN.

## MAN TGE Kastenwagen Extralang mit Hochdach

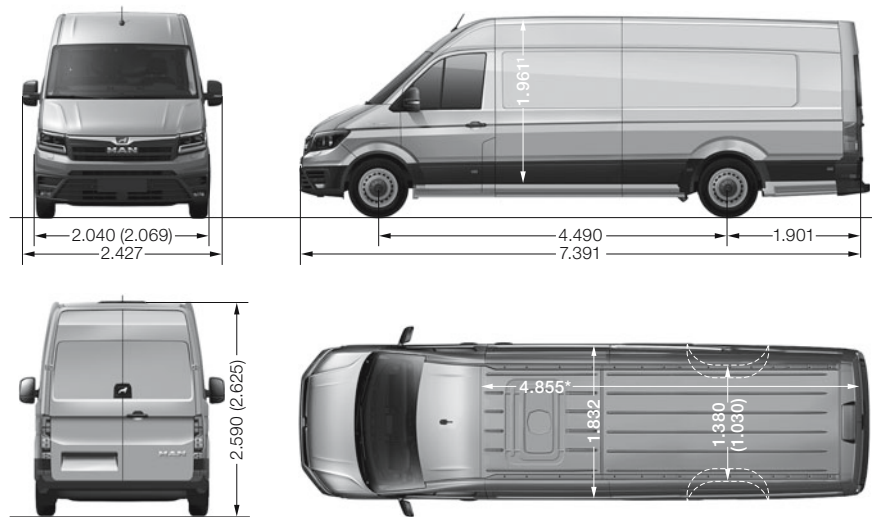

Laderaum, Volumen [m <sup>3</sup> ]	16,4 <sup>2</sup>
Seitliche Schiebetür, Breite x Höhe [mm]	1.311 x 1.822 <sup>3</sup>
Heckflügeltüren, lichte Breite x Höhe [mm]	1.552 x 1.840 <sup>4</sup>
Ladekantenhöhe hinten [mm]	570 <sup>5</sup> (725)
Wendekreis [m]	16,5 – 17,0

## MAN TGE Kastenwagen Extralang mit Superhochdach

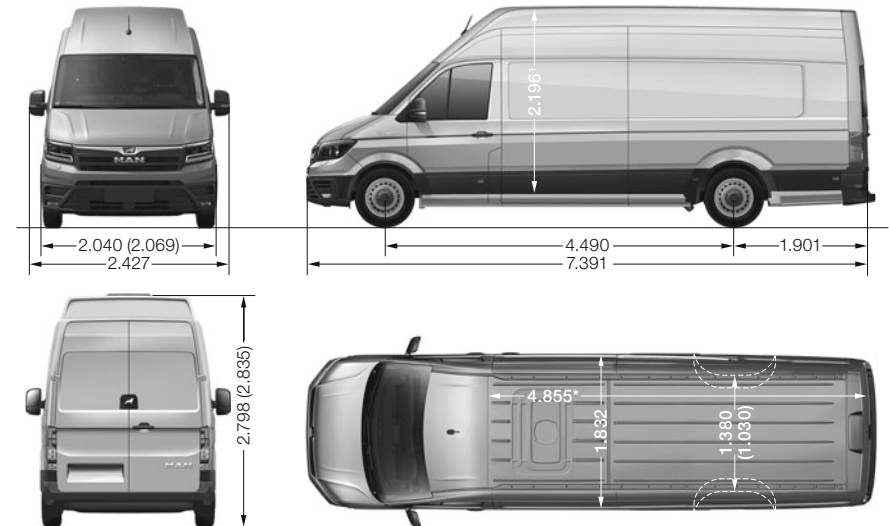

Laderaum, Volumen [m <sup>3</sup> ]	18,4 <sup>2</sup>
Seitliche Schiebetür, Breite x Höhe [mm]	1.311 x 1.822 <sup>3</sup>
Heckflügeltüren, lichte Breite x Höhe [mm]	1.552 x 1.840 <sup>4</sup>
Ladekantenhöhe hinten [mm]	570 <sup>5</sup> (725)
Wendekreis [m]	16,5 – 17,0

Werte für 4x4 und Heckantrieb mit Hochdach: 1.861<sup>1</sup>/15,5<sup>2</sup>/1.722<sup>3</sup>/1.740<sup>4</sup>/670<sup>5</sup>.

Werte für 4x4 und Heckantrieb mit Superhochdach: 2.096<sup>1</sup>/17,5<sup>2</sup>/1.722<sup>3</sup>/1.740<sup>4</sup>/670<sup>5</sup>.

Werte in Klammern gültig für Zwillingsbereifung.

Alle Maßangaben sind auf Basis der Serienfahrzeuge ermittelt. Die hier aufgeführten Höhenmaße können je nach Ausstattung um ca. ±40 mm differieren. Die Fahrzeugzeichnungen sind nicht maßstabsgerecht.

\* Länge Fahrzeugboden inkl. Unterladefähigkeit unter Trennwand. Ladelänge im oberen Bereich: 4.606 mm.

# ABMESSUNGEN.

MAN TGE Kombi Standard mit Normaldach

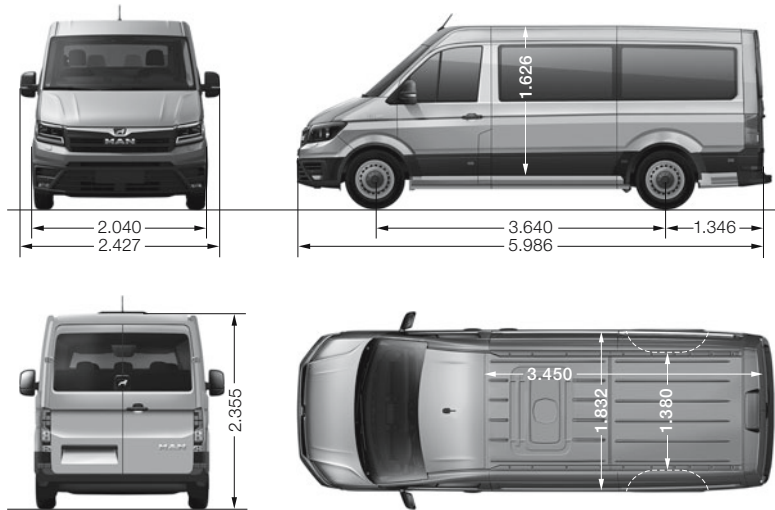

MAN TGE Kombi Standard mit Hochdach

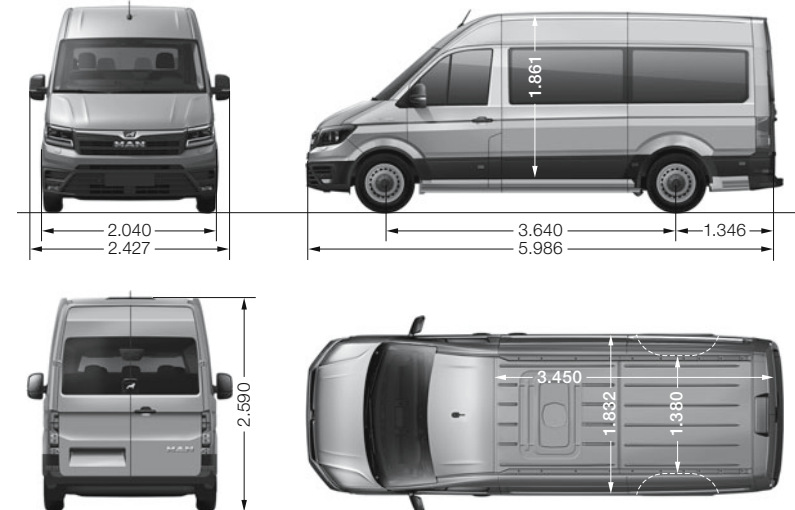

Seitliche Schiebetür, Breite x Höhe [mm]	1.311 x 1.487
Heckflügeltüren, lichte Breite x Höhe [mm]	1.552 x 1.505
Max. Sitzplatzanzahl	8 + 1
Wendekreis [m]	13,9

Seitliche Schiebetür, Breite x Höhe [mm]	1.311 x 1.722
Heckflügeltüren, lichte Breite x Höhe [mm]	1.552 x 1.740
Max. Sitzplatzanzahl	8 + 1
Wendekreis [m]	13,9

Alle Maßangaben sind auf Basis der Serienfahrzeuge ermittelt. Die hier aufgeführten Höhenmaße können je nach Ausstattung um ca. ±40 mm differieren. Die Fahrzeugzeichnungen sind nicht maßstabsgerecht. Nicht in allen Ländern verfügbar. Erhältlich in verschiedenen Ausführungen.

# ABMESSUNGEN.

## MAN TGE Kombi Lang mit Hochdach

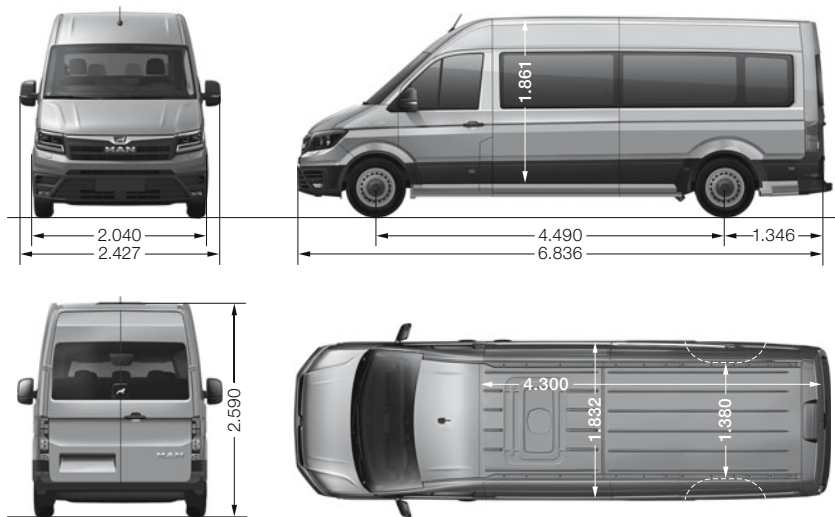

Seitliche Schiebetür, Breite x Höhe [mm]	1.311 x 1.722
Heckflügeltüren, lichte Breite x Höhe [mm]	1.552 x 1.740
Max. Sitzplatzanzahl	8 + 1
Wendekreis [m]	16,5

Alle Maßangaben sind auf Basis der Serienfahrzeuge ermittelt. Die hier aufgeführten Höhenmaße können je nach Ausstattung um ca. ±40 mm differieren. Die Fahrzeugzeichnungen sind nicht maßstabsgerecht. Nicht in allen Ländern verfügbar. Erhältlich in verschiedenen Ausführungen.

# ABMESSUNGEN.

MAN TGE Minibus Lang mit Hochdach

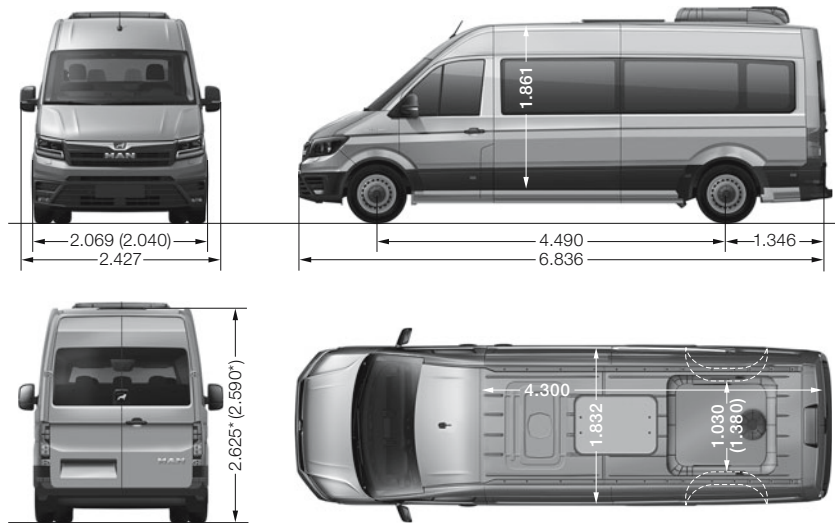

MAN TGE Minibus Extralang mit Hochdach

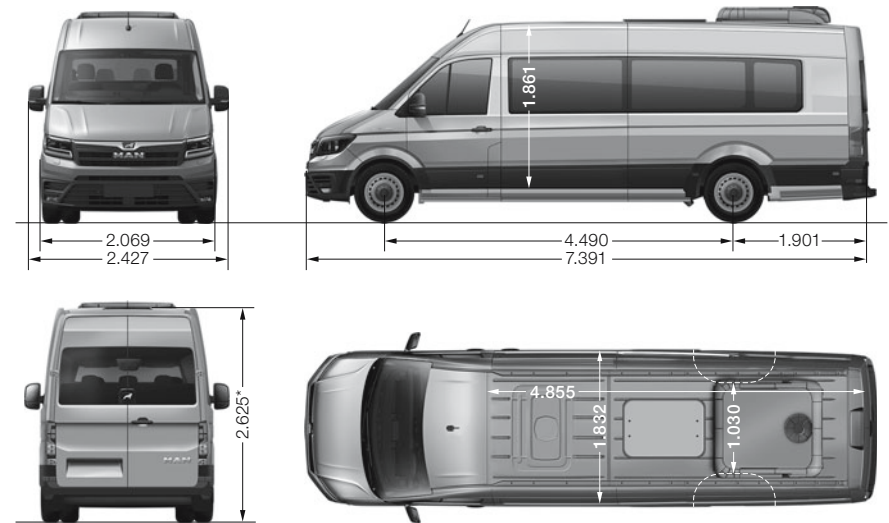

Seitliche Schiebetür, Breite x Höhe [mm]	1.311 x 1.722
Heckflügeltüren, lichte Breite x Höhe [mm]	1.552 x 1.740
Max. Sitzplatzanzahl	18 + 1
Wendekreis [m]	16,5–17,0

Seitliche Schiebetür, Breite x Höhe [mm]	1.311 x 1.722
Heckflügeltüren, lichte Breite x Höhe [mm]	1.552 x 1.740
Max. Sitzplatzanzahl	18 + 1
Wendekreis [m]	16,5–17,0

Werte in Klammern gültig für Einzelbereifung.

\* Höhenmaß exklusive Aufdachklimaanlage. Diese stellt Sonderausstattung dar und variiert je nach Hersteller. Alle Maßangaben sind auf Basis der Serienfahrzeuge ermittelt. Die hier aufgeführten Höhenmaße können je nach Ausstattung um ca. ±40 mm differieren. Die Fahrzeugzeichnungen sind nicht maßstabsgerecht.



# ABMESSUNGEN.

MAN TGE Fahrgestell Einzelkabine Standard

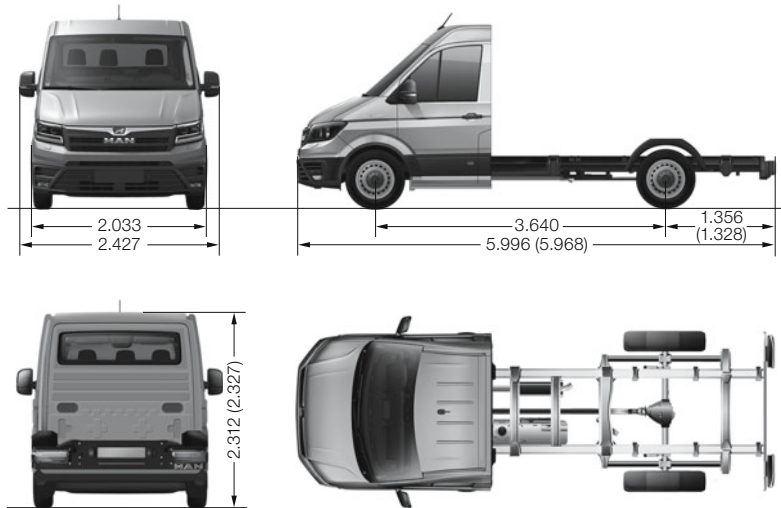

Wendekreis [m]

13,9 – 14,2

MAN TGE Fahrgestell Einzelkabine Lang

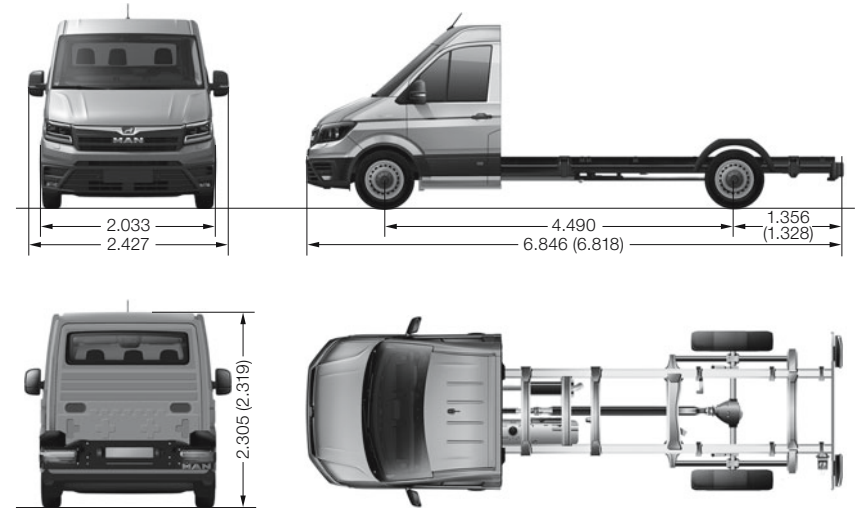

Wendekreis [m]

16,5 – 17,0

Werte in Klammern gültig für Zwillingsbereifung.

Alle Maßangaben sind auf Basis der Serienfahrzeuge ermittelt. Die hier aufgeführten Höhenmaße können je nach Ausstattung um ca. ±40 mm differieren. Die Fahrzeugzeichnungen sind nicht maßstabsgerecht.

# ABMESSUNGEN.

## MAN TGE Fahrgestell Einzelkabine Extralang

---

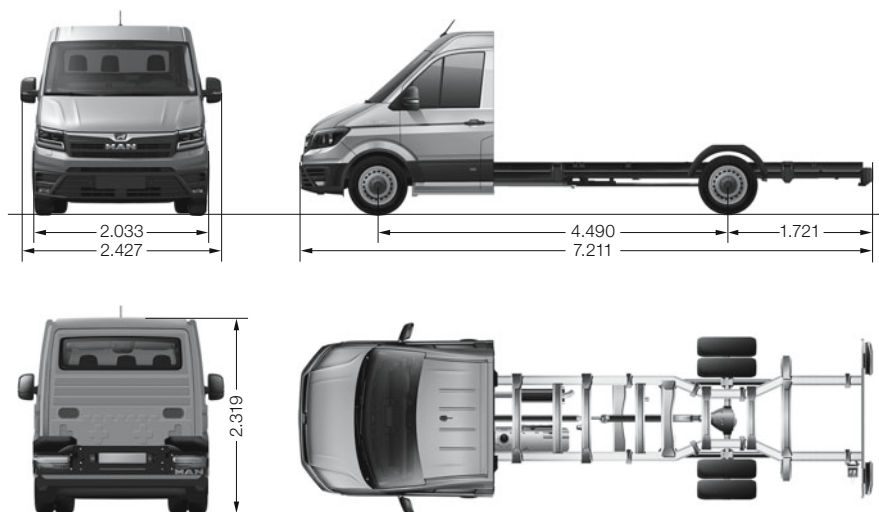

---

Wendekreis [m]

16,5–17,0

Alle Maßangaben sind auf Basis der Serienfahrzeuge ermittelt. Die hier aufgeführten Höhenmaße können je nach Ausstattung um ca.  $\pm 40$  mm differieren. Die Fahrzeugzeichnungen sind nicht maßstabsgerecht.

# ABMESSUNGEN.

MAN TGE Fahrgestell Doppelkabine Standard

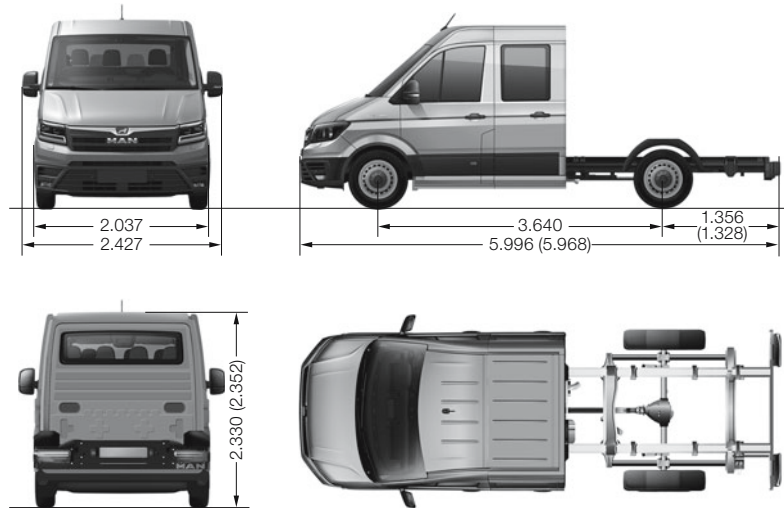

Wendekreis [m]

13,9 – 14,2

MAN TGE Fahrgestell Doppelkabine Lang

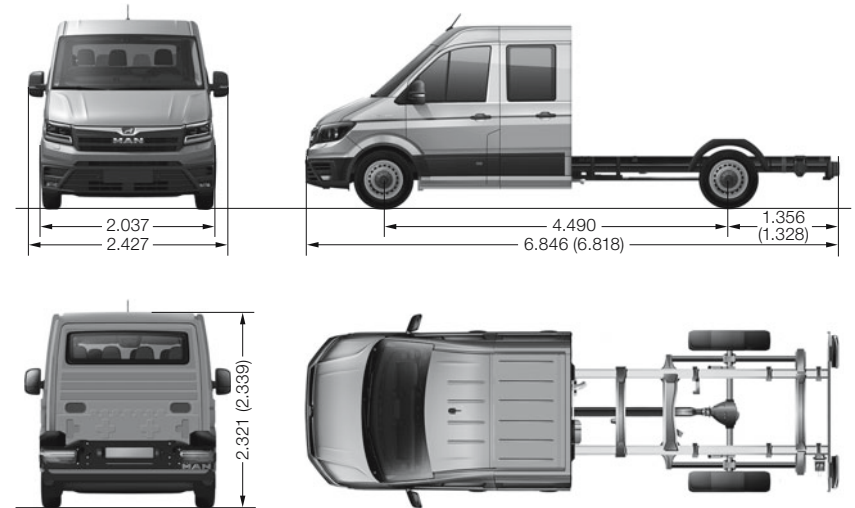

Wendekreis [m]

16,5 – 17,0

Werte in Klammern gültig für Zwillingsbereifung.

Alle Maßangaben sind auf Basis der Serienfahrzeuge ermittelt. Die hier aufgeführten Höhenmaße können je nach Ausstattung um ca. ±40 mm differieren. Die Fahrzeugzeichnungen sind nicht maßstabsgerecht.

# GEWICHTE.

## MAN TGE Kastenwagen

Antrieb	Zul. Gesamtgewicht [kg]	Motorleistung [kW (PS)]	Anhängelast gebremst max., bei 12% Steigung/ungebremst [kg]	Zul. Zuggesamtgewicht max. [kg]	Zul. Achslast vorne/hinten [kg]	Standard		Lang		Extralang	
						Leergewicht min. [kg]	Zuladung max. [kg]	Leergewicht min. [kg]	Zuladung max. [kg]	Leergewicht min. [kg]	Zuladung max. [kg]
Frontantrieb	3.000	75 (102)	2.500/750	5.500	1.800/2.100	2.022	978	–	–	–	–
		103 (140)	3.000/750	6.000	1.800/2.100	2.031	969	–	–	–	–
		130 (177)	3.000/750	6.000	1.800/2.100	2.040	960	–	–	–	–
Frontantrieb	3.500	75 (102)	2.500/750	5.500	1.800*/2.100	2.022	1.478	2.153	1.347	2.233	1.267
		103 (140)	3.000/750	6.000	1.800*/2.100	2.031	1.469	2.161	1.339	2.241	1.259
		130 (177)	3.000/750	6.000	1.800*/2.100	2.040	1.460	2.170	1.330	2.250	1.250
Allradantrieb	3.000	103 (140)	3.000/750	6.000	1.800*/2.100	2.157	843	–	–	–	–
		130 (177)	3.000/750	6.000	1.800*/2.100	2.166	834	–	–	–	–
Allradantrieb	3.500	103 (140)	3.000/750	6.000	1.800*/2.100	2.157	1.343	2.287	1.213	2.358	1.142
		130 (177)	3.000/750	6.000	1.800*/2.100	2.166	1.334	2.296	1.204	2.367	1.133
Heckantrieb	3.500	103 (140)	3.500/750	7.000	1.800*/2.250	2.158	1.342	2.272	1.228	–	–
		130 (177)	3.500/750	7.000	1.800*/2.250	2.167	1.333	2.281	1.219	–	–
Heckantrieb	5.000	90 (122)	3.500/750	7.500	2.200/3.500	2.371	2.629	2.514	2.486	2.586	2.414
		130 (177)	3.500/750	8.000	2.200/3.500	2.380	2.620	2.524	2.476	2.595	2.405
Heckantrieb	5.500	90 (122)	3.500/750	7.500	2.200/4.000	2.371	2.242-3129	2.514	1.990-2986	2.586	1.907-2.798
		130 (177)	3.500/750	8.000	2.200/4.000	2.380	2.203-3120	2.524	1.951-2.976	2.595	1.857-2.830
Elektroantrieb	3.500	100 (136)	–	–	2.100/2.100	2.502	989	–	–	–	–

### Dachlasten

Modell	Dachlast [kg]
Normaldach	300
Hochdach	150
Superhochdach**	

### Stützlasten

Bei Anhängelast [kg]	Stützlast [kg]	
	Frontantrieb/Allradantrieb	Heckantrieb
2.500	100	–
3.000	120	140
3.500	–	140

\* Ausstattungsbedingt kann sich die zulässige Achslast vorn auf 2.100 kg erhöhen. Dadurch kann die minimale Nutzlast bzw. maximale Zuladung beeinflusst werden.

\*\* Für Fahrzeuge mit Superhochdach ist werkseitig keine spezifische Dachlast vorgesehen.

# GEWICHTE.

## MAN TGE Kombi

Antrieb	Zul. Gesamtgewicht [kg]	Motorleistung [kW (PS)]	Anhängelast gebremst max., bei 12 % Steigung/ungebremst [kg]	Zul. Zuggesamtgewicht max. [kg]	Zul. Achslast vorne/hinten [kg]	Standard		Lang	
						Leergewicht min. [kg]	Zuladung max. [kg]	Leergewicht min. [kg]	Zuladung max. [kg]
Frontantrieb	3.500	103 (140)	2.000/750	5.500	1.800*/2.100	2.149	1.351	2.295	1.205
		130 (177)	2.000/750	5.500	1.800*/2.100	2.158	1.342	2.304	1.196

### Dachlasten

Modell	Dachlast [kg]
Normaldach	300
Hochdach	150

### Stützlasten

Bei Anhängelast [kg]	Stützlast [kg]
	<b>Frontantrieb</b>
2.000	100

\*Ausstattungsbedingt kann sich die zulässige Achslast vorn auf 2.100 kg erhöhen. Dadurch kann die minimale Nutzlast bzw. maximale Zuladung beeinflusst werden.

# GEWICHTE.

## MAN TGE Minibus

Antrieb	Zul. Gesamtgewicht [kg]	Motorleistung [kW (PS)]	Anhängelast gebremst max., bei 12% Steigung/ungebremst [kg]	Zul. Zuggesamtgewicht max. [kg]	Zul. Achslast vorne/hinten [kg]	Lang		Extralang	
						Leergewicht min. [kg]	Zuladung max. [kg]	Leergewicht min. [kg]	Zuladung max. [kg]
Allradantrieb	4.000	103 (140)	3.000/750	6.000	2.100/2.100	2.835	1.013	–	–
	4.000	130 (177)	3.000/750	6.000	2.100/2.100	2.826	1.004	–	–
Heckantrieb	5.000	90 (122)	3.500/750	7.500	2.100/2.250	3.150	1.850	3.200	1.800
		130 (177)	3.500/750	8.000	2.100/2.250	3.160	1.840	3.210	1.790
Heckantrieb	5.500	90 (122)	3.500/750	7.500	2.200/4.000	3.160	2.340	3.210	2.290
		130 (177)	3.500/750	8.000	2.200/4.000	3.170	2.330	3.230	2.270

### Dachlasten

Modell	Dachlast [kg]
Normaldach	300
Hochdach	150

### Stützlasten

Bei Anhängelast [kg]	Stützlast [kg]	
	Frontantrieb/ Allradantrieb	Heckantrieb
3.000	120	–
3.500	–	140

# GEWICHTE.

## MAN TGE Fahrgestell Einzelkabine

Antrieb	Zul. Gesamtgewicht [kg]	Motorleistung [kW (PS)]	Anhängelast gebremst max., bei 12 % Steigung/ungebremst [kg]	Zul. Zuggesamtgewicht max. [kg]	Zul. Achslast vorne/hinten [kg]	Standard		Lang		Extralang	
						Leergewicht min. [kg]	Tragfähigkeit max. [kg]	Leergewicht min. [kg]	Tragfähigkeit max. [kg]	Leergewicht min. [kg]	Tragfähigkeit max. [kg]
Frontantrieb	3.000	75 (102)	2.500/750	5.500	1.800*/2.100	1.755	1.245	1.786	1.214	–	–
		103 (140)	3.000/750	6.000	1.800*/2.100	1.760	1.240	1.791	1.209	–	–
		130 (177)	3.000/750	6.000	1.800*/2.100	1.769	1.231	1.800	1.200	–	–
Frontantrieb	3.500	75 (102)	2.500/750	5.500	1.800*/2.100	1.755	1.745	1.786	1.714	–	–
		103 (140)	3.000/750	6.000	1.800*/2.100	1.760	1.740	1.791	1.709	–	–
		130 (177)	3.000/750	6.000	1.800*/2.100	1.769	1.731	1.800	1.700	–	–
Allradantrieb	3.000	103 (140)	3.000/750	6.000	1.800*/2.100	1.883	1.117	1.914	1.086	–	–
		130 (177)	3.000/750	6.000	1.800*/2.100	1.892	1.108	1.923	1.077	–	–
Allradantrieb	3.500	103 (140)	3.000/750	6.000	1.800*/2.100	1.883	1.617	1.914	1.586	–	–
		130 (177)	3.000/750	6.000	1.800*/2.100	1.892	1.608	1.923	1.577	–	–
Heckantrieb	3.500	103 (140)	3.000/750	6.500	1.800*/2.250	1.968	1.532	2.012	1.488	2.026	1.474
		130 (177)	3.500/750	7.000	1.800*/2.250	1.977	1.523	2.021	1.479	2.035	1.465
Heckantrieb	5.000	90 (122)	3.500/750	7.500	2.200/3.500	1.999	3.001	2.050	2.950	2.066	2.934
		130 (177)	3.500/750	8.000	2.200/3.500	2.008	2.992	2.059	2.941	2.075	2.925
Heckantrieb	5.500	90 (122)	3.500/750	7.500	2.200/4.000	1.999	3.501	2.050	3.450	2.066	3.434
		130 (177)	3.500/750	8.000	2.200/4.000	2.008	3.492	2.059	3.441	2.075	3.425

### Dachlasten

Modell	Dachlast [kg]
Spoiler	50
Dachschlafkabine	100

### Stützlasten

Bei Anhängelast [kg]	Stützlast [kg]	
	Frontantrieb/ Allradantrieb	Heckantrieb
2.500	100	–
3.000	120	140
3.500	–	140

\*Ausstattungsbedingt kann sich die zulässige Achslast vorn auf 2.100 kg erhöhen. Dadurch kann die minimale Nutzlast bzw. maximale Zuladung beeinflusst werden.

# GEWICHTE.

## MAN TGE Fahrgestell Doppelkabine

Antrieb	Zul. Gesamtgewicht [kg]	Motorleistung [kW (PS)]	Anhängelast gebremst max., bei 12% Steigung/ungebremst [kg]	Zul. Zuggesamtgewicht max. [kg]	Zul. Achslast vorne/hinten [kg]	Standard		Lang	
						Leergewicht min. [kg]	Tragfähigkeit max. [kg]	Leergewicht min. [kg]	Tragfähigkeit max. [kg]
Frontantrieb	3.250	75 (102)	2.500/750	5.500	1.800*/2.100	1.886	1.364	1.922	1.328
		103 (140)	3.000/750	6.000	1.800*/2.100	1.892	1.358	1.927	1.323
		130 (177)	3.000/750	6.000	1.800*/2.100	1.900	1.350	1.936	1.314
Frontantrieb	3.500	75 (102)	2.500/750	5.500	1.800*/2.100	1.886	1.614	1.922	1.578
		103 (140)	3.000/750	6.000	1.800*/2.100	1.892	1.608	1.927	1.573
		130 (177)	3.000/750	6.000	1.800*/2.100	1.900	1.600	1.936	1.564
Allradantrieb	3.500	103 (140)	3.000/750	6.000	1.800*/2.100	2.019	1.481	2.055	1.445
		130 (177)	3.000/750	6.000	1.800*/2.100	2.028	1.472	2.064	1.436
Heckantrieb	3.500	103 (140)	3.000/750	6.500	1.800*/2.250	1.981	1.519	2.027	1.473
		130 (177)	3.500/750	7.000	1.800*/2.250	1.991	1.509	2.037	1.463
Heckantrieb	5.000	90 (122)	3.500/750	7.500	2.200/3.500	2.104	2.896	2.158	2.842
		130 (177)	3.500/750	8.000	2.200/3.500	2.113	2.887	2.167	2.833
Heckantrieb	5.500	90 (122)	3.500/750	7.500	2.200/4.000	–	–	2.158	3.342
		130 (177)	3.500/750	8.000	2.200/4.000	–	–	2.167	3.333

### Stützlasten













Bei Anhängelast [kg]	Stützlast [kg]	
	Frontantrieb/ Allradantrieb	Heckantrieb
2.500	100	–
3.000	120	140
3.500	–	140

\* Ausstattungsbedingt kann sich die zulässige Achslast vorn auf 2.100 kg erhöhen. Dadurch kann die minimale Nutzlast bzw. maximale Zuladung beeinflusst werden.



# REIFENLABEL.

## MAN TGE Kastenwagen

Sommerreifen	Größe	Rollwiderstand	Nasshaftung	Externes Rollgeräusch	Geräuschemission
	205/75 R 16 C 113/111	B	A	72 dB	
	235/65 R 16 C 115/113	B	B-A	72-70 dB	
	235/65 R 16 C 121/119	B	A	72 dB	
	205/70 R 17 C 115/113	C	B	72 dB	
	235/60 R 17 C 117/115	B	A	72 dB	
Ganzjahresreifen	Größe	Rollwiderstand	Nasshaftung	Externes Rollgeräusch	Geräuschemission
	205/75 R 16 C 113/111	C	A	73 dB	
	235/65 R 16 C 115/113	B	A	73 dB	
	235/65 R 16 C 121/119	B	A	73 dB	
Winterreifen	Größe	Rollwiderstand	Nasshaftung	Externes Rollgeräusch	Geräuschemission
	205/75 R 16 C 113/111	E	B	73 dB	
	235/65 R 16 C 115/113	E-C	B	73-71 dB	
	235/65 R 16 C 121/119	C	B	71 dB	
	205/70 R 17 C 115/113	C	B	73 dB	



Externes Rollgeräusch – Ein leiserer Reifen erhöht Ihren Fahrkomfort und entlastet die Umwelt durch geringere Geräuscentwicklung. Die gezielte Bestellung eines bestimmten Reifenfabrikats ist aus logistischen und produktionstechnischen Gründen nicht möglich.

## ANMERKUNGEN.

Die Motoren sind mit einem mehrstufigem Abgasnachbehandlungssystem (Dieselpartikelfilter und SCR-Katalysator) ausgestattet. Der SCR-Katalysator (Selective Catalytic Reduction) wandelt die Abgaskomponente Stickoxid (NO<sub>x</sub>) ohne Bildung von unerwünschten Nebenprodukten selektiv zu Stickstoff (N<sub>2</sub>) und Wasser (H<sub>2</sub>O) um. Die Umwandlung erfolgt dabei unter Verwendung einer synthetisch hergestellten, wässrigen Harnstofflösung, z. B. AdBlue® (ISO 22241-1/AUS 32), die in einem Zusatztank mitgeführt wird. Je nach Fahrzeug muss der Kunde auch zwischen den Serviceintervallen den Betriebsstoff AdBlue® selbständig nachfüllen oder durch den MAN Service-Partner nachfüllen lassen.

Die angegebenen Verbrauchs- und Emissionswerte wurden nach den gesetzlich vorgeschriebenen Messverfahren ermittelt. Seit dem 1. September 2017 werden bestimmte Neuwagen bereits nach dem weltweit harmonisierten Prüfverfahren für Personenwagen und leichte Nutzfahrzeuge (Worldwide Harmonized Light Vehicles Test Procedure, WLTP), einem realistischen Prüfverfahren zur Messung des Kraftstoffverbrauchs und der CO<sub>2</sub>-Emissionen, typgenehmigt. Aktuell werden noch für leichte Nutzfahrzeuge die NEFZ-Werte kommuniziert. Soweit es sich um Neuwagen handelt, die nach WLTP typgenehmigt sind, werden die NEFZ-Werte von den WLTP-Werten abgeleitet. Soweit die NEFZ-Werte als Spannen angegeben werden, beziehen sie sich nicht auf ein einzelnes, individuelles Fahrzeug und sind nicht Bestandteil des Angebotes.

Zusatzausstattungen und Zubehör (Anbauteile, Reifenformat usw.) können relevante Fahrzeugparameter, wie z. B. Gewicht, Rollwiderstand und Aerodynamik, verändern und neben Witterungs- und Verkehrsbedingungen sowie dem individuellen Fahrverhalten den Kraftstoffverbrauch, den Stromverbrauch, die CO<sub>2</sub>-Emissionen und die Fahrleistungswerte eines Fahrzeugs beeinflussen.

Angegebene Fahrzeugleergewichte beinhalten 68 kg für den Fahrer, 7 kg für das Gepäck, alle Betriebsflüssigkeiten und 90 % Tankfüllung, ermittelt nach RL 92/21/EWG oder RL 97/27/EG in der gegenwärtig geltenden Fassung. Ausstattungen bzw. Ausstattungslinien können das Leergewicht beeinflussen. Die tatsächliche Nutzlast eines Fahrzeugs, die sich aus der Differenz zwischen zulässigem Gesamtgewicht und Leergewicht errechnet, ist daher nur durch Wiegen des individuellen Fahrzeugs ermittelbar.

## **ALLGEMEINE UND ZUSÄTZLICHE HINWEISE.**

Bitte beachten Sie, dass einige Sonderausstattungen bestimmten Kombinationszwängen unterliegen und/oder nicht miteinander kombiniert werden können sowie an bestimmte rechtliche Vorschriften gebunden sind. MAN haftet ausdrücklich nicht für die missbräuchliche Nutzung dieser Ausstattungen. Einige Sonderausstattungen können zu einer verlängerten Lieferzeit des Fahrzeugs führen. Bitte sprechen Sie Ihre individuellen Wünsche mit einem MAN Partner ab. Nur Ihr MAN Partner kann die notwendigen Kombinationserfordernisse sowie die Richtigkeit und Vollständigkeit der Angaben in dem ihm zur Verfügung stehenden Bestellsystem überprüfen.

Die Tatsache, dass eine Marke in diesem Dokument nicht mit ® versehen ist, kann nicht so ausgelegt werden, dass diese Marke keine eingetragene Marke ist und/oder dass diese Marke ohne vorherige schriftliche Zustimmung der MAN SE verwendet werden könnte. Der Produktname AdBlue ist eine eingetragene Marke des Verbandes der Automobilindustrie e. V. (VDA). iPod/iPad/iPhone sind Marken von Apple Inc.

Unsere Fahrzeuge sind serienmäßig mit Sommerreifen ausgestattet. Seit dem 4. Dezember 2010 sind Sie in der Bundesrepublik Deutschland gesetzlich dazu verpflichtet, Ihr Fahrzeug bei Glätteis, Schneeglätte, Schneematsch, Eis- oder Reifglätte mit M+S Reifen oder Ganzjahresreifen auszustatten. Ihr MAN Partner berät Sie gern dabei.

Sämtliche Angaben in diesem Dokument basieren auf den Merkmalen des deutschen Marktes und entsprechen den zum Zeitpunkt des Redaktionsschlusses vorhandenen Kenntnissen.

### **Zusätzliche Hinweise:**

Diese technischen Daten sind gültig ab dem 1. September 2018 für den MAN TGE, Modelljahr 2019. Änderungen und Irrtum vorbehalten.

Service-Termine bei MAN unterscheiden sich in „Ölwechsel-Service“ oder „Inspektion“. Die Service-Intervall-Anzeige im Display des Kombi-Instruments dient als Erinnerung für die Fälligkeit des nächsten Service-Termins.

### **Rücknahme und Verwertung von Altfahrzeugen:**

MAN stellt sich den Herausforderungen der modernen Gesellschaft und berücksichtigt sie in allen neuen Produkten der Marke MAN. Dies gilt natürlich auch für den Umwelt- und Ressourcenschutz. Daher sind alle MAN TGE umweltfreundlich verwertbar und können grundsätzlich kostenlos – vorbehaltlich der Erfüllung der nationalen gesetzlichen Vorschriften – zurückgegeben werden. Nähere Informationen zur Rücknahme und Verwertung von Altfahrzeugen erhalten Sie bei Ihrem MAN Service-Partner.

In den Fahrzeugklassen N1, N2 und M2 wird das Kältemittel R134a verwendet. Der GWP-Wert des verwendeten Kältemittels beträgt 1.430 (Kältemittel R134a). Die Füllmengen sind abhängig vom Klimakompressor und variieren zwischen 560 – 590 Gramm.

**MAN Truck & Bus AG**

Postfach 50 06 20

D-80976 München

[www.van.man](http://www.van.man)

D115.006 · bv 03195

Text und Abbildungen unverbindlich. Änderungen und Irrtümer vorbehalten.

Alle Angaben in dieser Druckschrift entsprechen dem Stand zur Zeit der Drucklegung.

---

**MAN Truck & Bus – Ein Unternehmen der MAN Gruppe**